

| | | |
|------------------------------|---------------------|-------------|
| TYPE | | ER3-050S-MT |
| Rated Cap | | 5 Ton |
| Standard lift | | 3m |
| Hoist motor | 3.75 | Kw |
| Hoist motor rating | | 60%ED |
| Hoist speed | 50 Hz | 2.5 |
| m/min | 60 Hz | 3 |
| Trolley speed | 50 Hz | 15 |
| m/min | 60 Hz | 18 |
| Trolley motor | 0.75 | Kw |
| Trolley motor rating | | S1 |
| Chain | 11.2 x 34 - 2 Falls | |
| Beam width | 179~305 mm | |
| Test load | | 125% |
| Net weight | | 202 Kg |
| Additional weight per m lift | | 5.6 Kg |

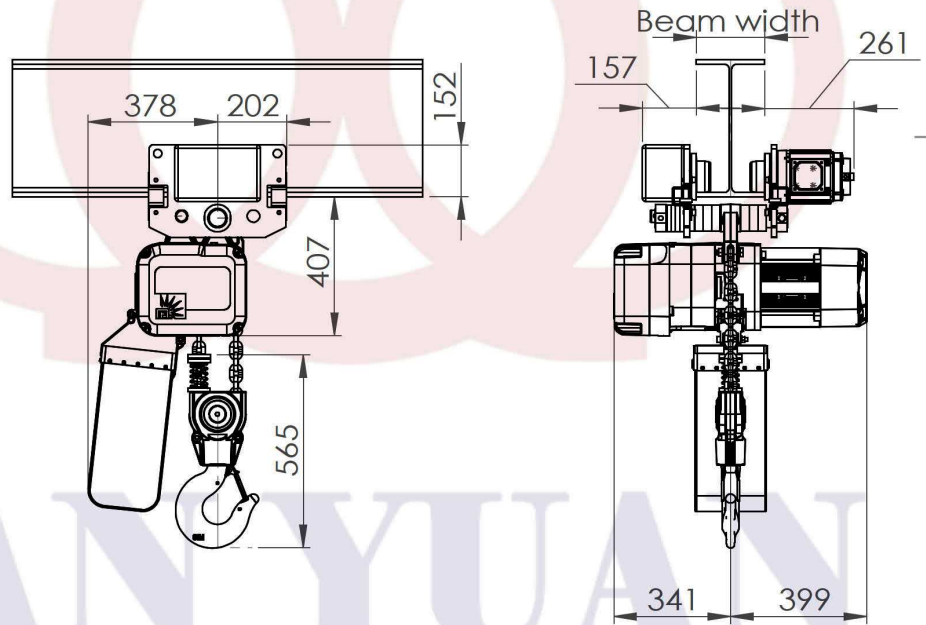

除非另有指定:
否則尺寸是以毫米為單位
表面加工:
公差:
線性:
角度:

加工處理:

去除毛邊
與銳角

不要縮放工程圖

修訂版

三園立企業股份有限公司

| | | | | | |
|-----|-----|----|-----|--|--|
| 姓名 | 簽名 | 日期 | | | |
| 繪製者 | | | | | |
| 檢查者 | 李宇仁 | | | | |
| 核准者 | | | | | |
| 製程 | | | | | |
| 品管 | | | | | |
| | | | 材料: | | |
| | | | 重量: | | |

標題:

Mono beam
ER3-5T chain hoist

工程圖編號

ER3-050S-MT

A4

比例:1:20

圖頁 1 OF 1